



# Coolant / Liquid Mixer 0-10%

KA1000-10 - Mixing Ratio 0-10%

Væskemixer

Mixer für Flüssigkeit

Blandare för Vätska

Væskeblander

Jäähdytysnesteen / nesteen sekoitin

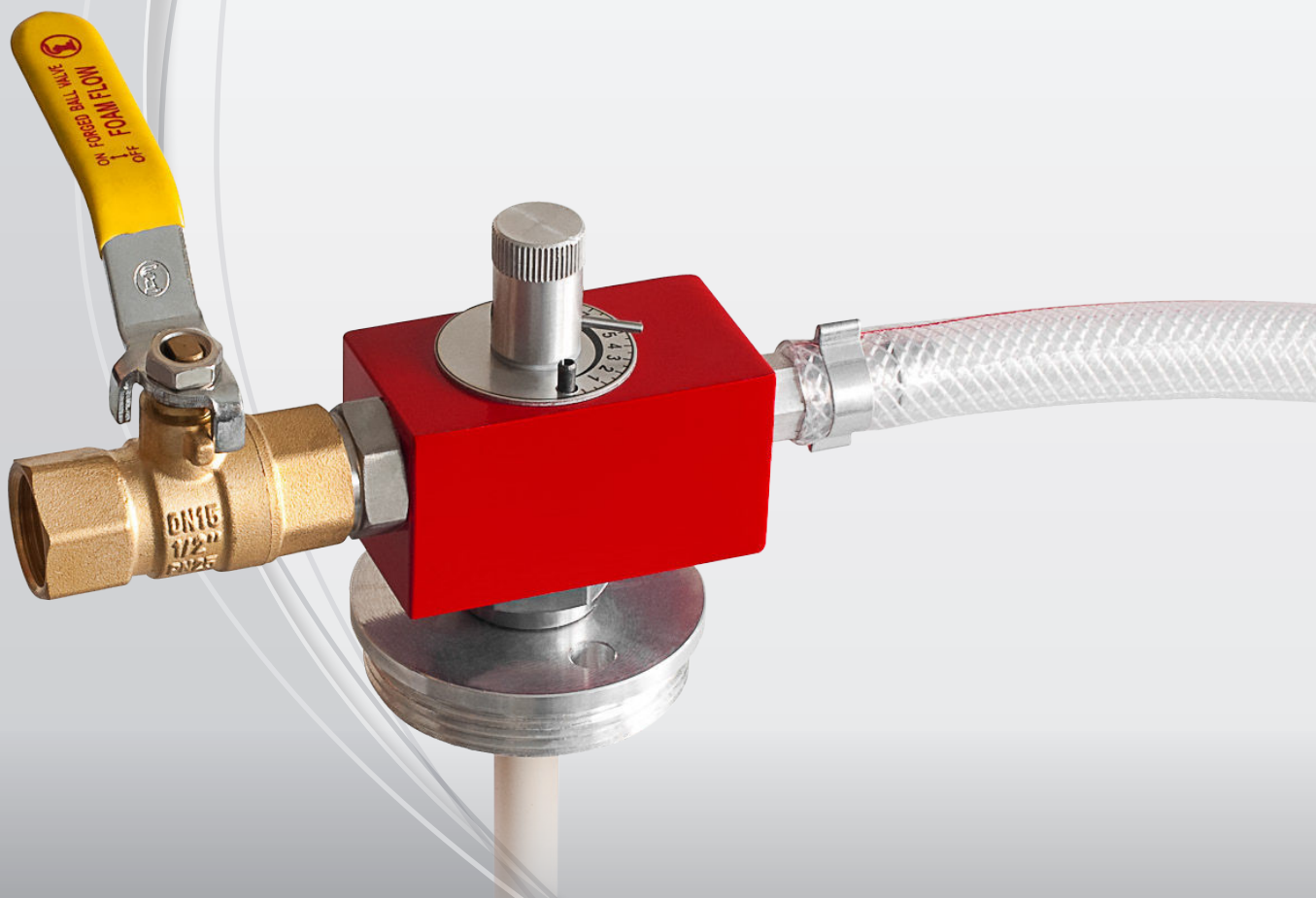
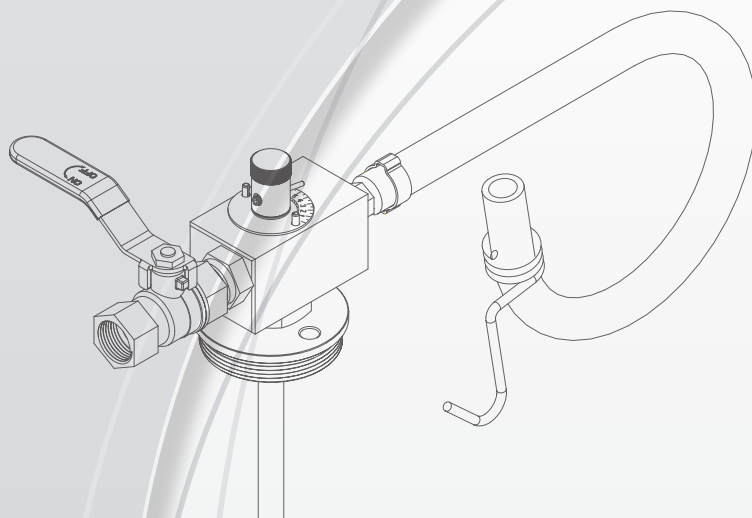

-  Brugsvejledning
-  Operating Manual
-  Bedienungsanleitung
-  Bruksanvisning
-  Bruksanvisning
-  Käyttöohje

KABI A/S  
Kokkedalsvej 29  
DK-2970 Hørsholm  
Denmark

Phone: +45 4576 0242  
Fax: +45 4576 4468  
Mail: [kabi@kabi.dk](mailto:kabi@kabi.dk)  
Web: [www.kabi.dk](http://www.kabi.dk)



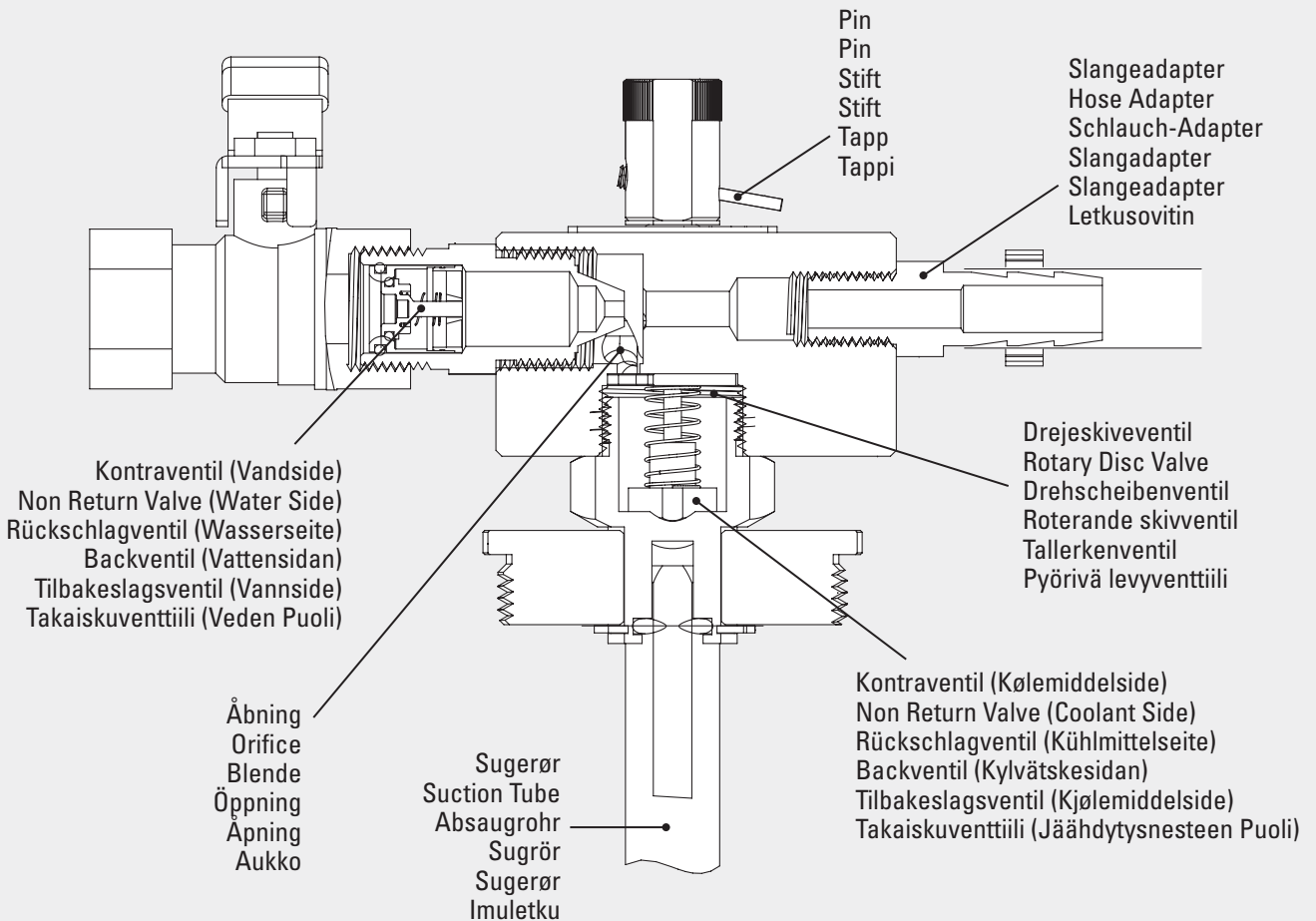
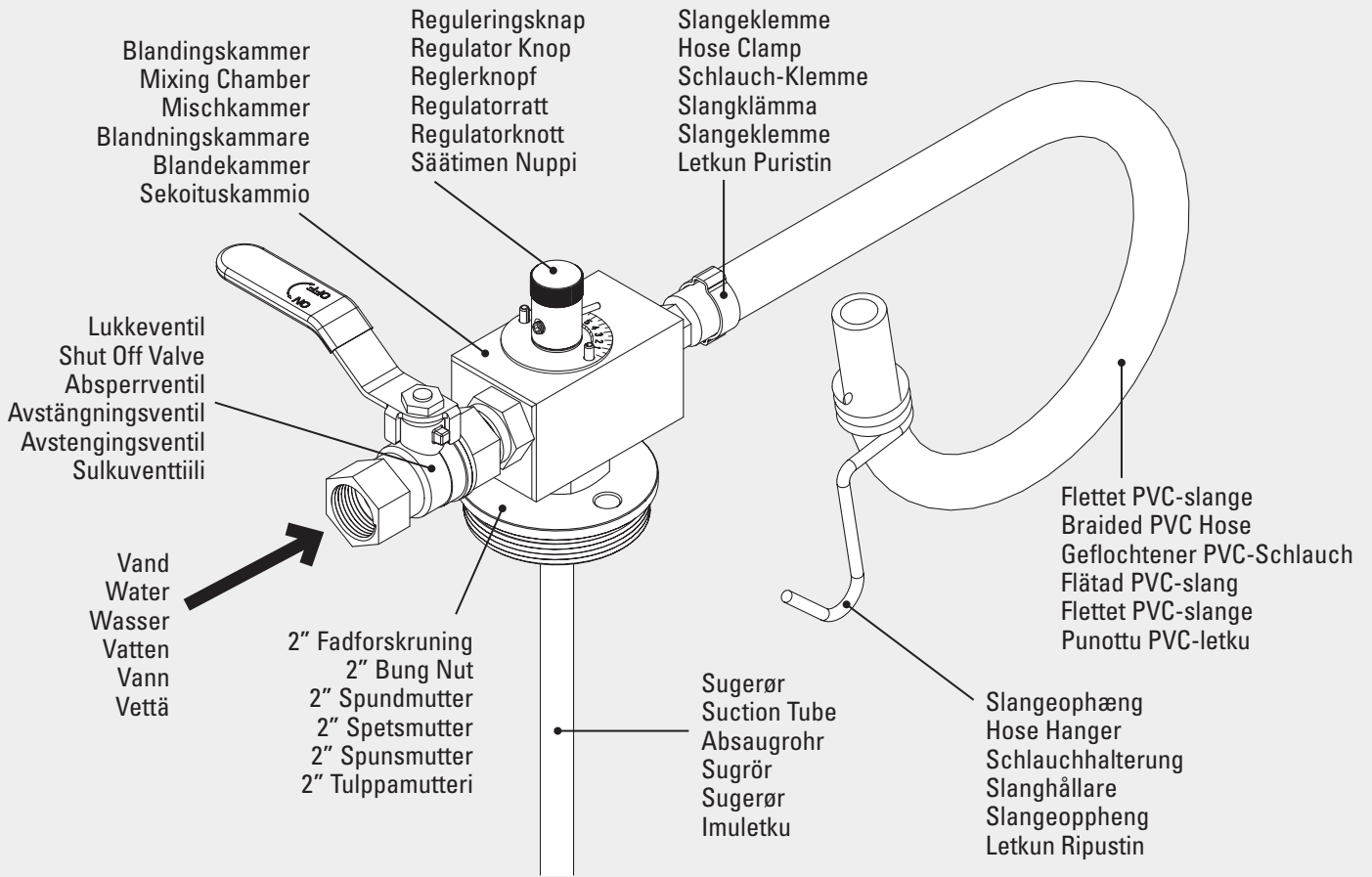



## BESKRIVELSE

- Designet til at blande flydende kølemiddelkoncentrat med vand til forsyning af maskiner, der anvendes på værksteder og lignende, samt til blanding af vand med rensmidler, frostvæske mm.
- Drives med tryk fra vandforsyningen.
- Drejeskiveventil, præcist CNN-fremstillet af rustfrit stål og særdeles nøjagtig.
- Kompakt konstruktion og få dele gør denne mixer nem at installere og meget pålidelig.
- Letvægtshus udført i aluminium.
- Udstyret med kugleventil af messing samt to kontraventiler, der forhindrer tilbagestrømning af væske.
- Justering af blandingsforhold er variabelt og kan styres ved blot at dreje på knappen.

## KOMPONENTER

1. Mixer-enhed (med lukkeventil, fadforskruning og udløbs-slange).
2. Sugerør.

## FUNKTION KØLEMIDDELMIXER

Dette er en proportional-mixer af typen Venturi, der drives af vandtryk, der leveres via en kugleventil af messing med fuld gennemstrømning.

Den bruger vand, der passerer over en åbning for at skabe sug, der trækker koncentratet fra tromlen ind i et blanded-kammer, hvor det blandes med vand.

Enheden har to kontraventiler:

1. På vandsiden (for at forhindre tilbagestrømning af kølemiddel til vandforsyningen).
2. På kølemiddelsiden (for at forhindre tilbagestrømning af vand ind i tromlen).

Koncentrationen styres ved at dreje på en måleenhed (dvs. drejeskiveventil) ved hjælp af en reguleringsknap.

En regulatorplade opdeler rækken af mulige koncentrationer i 10 lige store indstillinger. På afprøvnings- og fejlbasis opnås den ønskede procentdel af kølevæskeblandingen ved at teste med et **Refraktometer**.

### BEMÆRK

Selvom reguleringsskalaen effektivt giver en værdi baseret på afprøvning og fejl, bør den ikke tages som et absolut procentforhold. For at opnå det ønskede blandingsforhold skal den faktiske blanding kontrolleres ved at teste med et refraktometer.

## MATERIALER

Aluminium, rustfrit stål, messing, nylon, PVC, nitrilgummi.

## INSTALLATION OG DRIFT

1. Mixeren er allerede monteret med en slange og en lukkeventil. Skub sugeslangen ind i fadforskruningen.
2. Indsæt sugeslangen i tromlen og stram fadforskruningen for at sikre kølemiddel-mixeren på tromlen.
3. Tilslut lukkeventilens 1/2" gevind til vandforsyningen.
4. Drej regulatorknappen til den ønskede indstilling.
5. Åbn lukkeventilen helt for at starte vandforsyningen. Mixeren vil kontinuerligt udlede den ønskede blanding, så længe vandforsyningen er åben.
6. Tag en prøve af den udledte blanding og kontroller dens koncentration med et **Refraktometer**. Brug regulatorknappen til at øge eller mindske koncentrationen, indtil du opnår den præcise blanding.

### BEMÆRK

- Blandingsforholdet er specificeret efter afprøvning ved et vandtryk på 4 kg/cm<sup>2</sup> (3,93 Bar / 57 PSI).
- Blandingsforhold varierer alt efter vandtrykket. Højere vandtryk fører til højere koncentration og vice versa.
- Reguleringskalaen giver effektivt en værdi baseret på afprøvning og fejl. Det skal ikke tages som et absolut procentforhold.

### ADVARSEL

- Mixeren skal monteres vandret inden for +/- 10° (på grund af kuglekontraventilen).
- Udløbet forsynes med en PVC-slange, som altid skal være åben.
- Slangen må ikke være tilsluttet nogen enhed, der kan begrænse væskegennemstrømningen.

## SPECIFIKATIONER

Mekanisme	Venturi Type
Til brug med	205 liter (55 Gal) Tromler
Vandtilførsel	1/2"
Fadforskruning	2"
Slangelængde	1 meter
Sugerør	16 mm (udvendig diameter)
Anvendelse	Væsker til metalforarbejdning
Blandingsforhold	0 til 10 %
Kapacitet	1000 liter pr. time

**DESCRIPTION**

- Designed for mixing liquid coolant concentrate with water for supply to machines, used in workshops. Also usable in garages for mixing water with detergents, antifreeze etc.
- Driven by pressure from water supply.
- Rotary Disc Valve, precision CNC machined from Stainless Steel & highly accurate.
- Compact construction & minimal parts make this mixer easy to install & highly reliable.
- Lightweight Aluminium body.
- Includes full flow Brass Ball valve & also fitted with 2 back flow preventers.
- Adjustment of mixing ratio is variable & controlled through a simple turn of the knob.

**CONSTITUENTS**

1. Mixer Assembly (with Shut Off Valve, Bung Nut & Hose Assembly).
2. Suction Tube.

**WORKING OF COOLANT MIXER**

This is a Venturi type proportional mixer that is driven by water pressure supplied via a full flow Brass Ball Valve. It uses water passing over an orifice to create suction that draws the concentrate from the drum into a Mixing Chamber where it is mixed with water.

The unit has two Non Return Valves:

1. At the Water Side (to prevent the back flow of coolant into the water pipe).
2. At the Coolant side (to prevent the back flow of water into the drum).

Concentration is controlled by turning a metering device (i.e a Rotary Disc Valve) with the help of a Regulator Knob. A Regulator Plate divides the whole range of possible concentrations into 10 equal settings. On trial & error basis, desired percentage of the coolant mixture is obtained by testing with a **Refractometer**.

**NOTE**

Though the Regulating Scale effectively gives a value based on trial & error, It should not be taken as an absolute Percentage Ratio. For desired mix, actual mix has to be checked by testing with a Refractometer.

**WETTED COMPONENTS**

Aluminium, Stainless Steel, Brass, Nylon, PVC, Nitrile Rubber.

**INSTALLATION & OPERATION**

1. The mixer is already assembled with a hose & Shut Off Valve. Push the Suction Tube into Bung Nut.
2. Insert the Suction Tube into the drum & tighten Bung Nut to secure the Coolant Mixer onto the drum.
3. Connect the 1/2" female threads of Shut Off Valve with the water supply.
4. Turn the Regulator Knob to the desired setting.
5. Open Shut Off Valve fully to start the water supply. The Mixer will continuously dispense the desired mixture when the water supply is on.
6. Take a sample of the dispensed mixture & check its concentration with a **Refractometer**. Use Regulator Knob to increase or decrease the concentration until you get the precise Mix.

**NOTE**

- The Mixture Ratios have been specified after testing at a water pressure of 4 kg/cm<sup>2</sup> (3.93 Bar / 57 PSI).
- Actual Mixture Ratios may vary as per the water pressure. Higher water pressure leads to higher concentration & vice versa.
- The Regulating Scale effectively gives a value based on trial & error. It should not be taken as an absolute Percentage Ratio.

**CAUTION**

- The Mixer must be mounted horizontally within +/- 10° (because of the ball check valve).
- The outlet is supplied with a PVC Hose which must always be open.
- Hose must not be connected to any device that can restrict liquid flow.

**SPECIFICATIONS**

Mechanism	Venturi Type
For Use With	205 Litre (55 Gal) Drums
Water Inlet	1/2"
Bung Adapter	2"
Hose Length	1 meter (39.37")
Suction Tube	16 mm (0.62") outside diameter
Application	Metal Working Fluids
Mixing Ratio	0 to 10 %
Capacity	1000 Litre per Hour (290 Gallons)



## BESCHREIBUNG

- Entwickelt zum Mischen von flüssigem Kühlmittelkonzentrat mit Wasser für die Versorgung von Maschinen, verwendet in Werkstätten. Auch in Garagen einsetzbar zum Mischen von Wasser mit Reinigungsmitteln, Frostschutzmitteln usw.
- Angetrieben durch den Druck der Wasserversorgung.
- Drehscheibenventil, präzise CNC-gefräst aus Edelstahl & hochgenau.
- Kompakte Konstruktion und nur wenige Teile sorgen dafür, dass dieser Mischer einfach zu installieren und äußerst zuverlässig ist.
- Leichtes Aluminiumgehäuse.
- Inklusive Messingkugelventil mit vollem Durchfluss und 2 Rückflussverhinderern.
- Die Einstellung des Mischungsverhältnisses ist variabel und wird durch eine einfache Drehung des Knopfes gesteuert.

## BESTANDTEILE

1. Mixer-Einheit (mit Absperrventil, Verschlussmutter und Schlaucheinheit).
2. Absaugrohr.

## FUNKTIONSWEISE DES KÜHLMITTELMIXERS

Dies ist ein Venturi Proportional-Mixer, der durch den Wasserdruck angetrieben wird, der über ein Messingkugelventil mit vollem Durchfluss zugeführt wird.

Dabei wird Wasser über eine Öffnung geleitet, um einen Sog zu erzeugen, der das Konzentrat aus der Trommel in eine Mischkammer zieht, wo es mit Wasser vermischt wird.

Die Einheit hat zwei Rückschlagventile:

1. Auf der Wasserseite (um den Rückfluss von Kühlmittel in die Wasserleitung zu verhindern).
2. Auf der Kühlmittelseite (um den Rückfluss von Wasser in die Trommel zu verhindern).

Die Konzentration wird durch Drehen einer Dosiervorrichtung (d.h. eines Drehscheibenventils) mit Hilfe eines Reglerknopfes gesteuert.

Eine Reglerplatte unterteilt den gesamten Bereich der möglichen Konzentrationen in 10 gleiche Einstellungen. Der gewünschte Prozentsatz der Kühlmittelmischung wird durch Testen mit einem **Refraktometer** auf Versuch & Irrtumbasis ermittelt.

### HINWEIS

Obwohl die Regulierungsskala tatsächlich einen Wert angibt, der auf Versuch und Irrtum beruht, sollte sie nicht als absolutes prozentuales Verhältnis angesehen werden. Für die gewünschte Mischung muss die tatsächliche Mischung durch einen Test mit einem Refraktometer überprüft werden.

## KOMPONENTEN

Aluminium, Edelstahl, Messing, Nylon, PVC, Nitrilkautschuk.

## INSTALLATION & BETRIEB

1. Der Mixer ist bereits mit einem Schlauch und einem Absperrventil ausgestattet. Schieben Sie den Ansaugschlauch in die Spundmutter.
2. Stecken Sie das Ansaugrohr in die Trommel und ziehen Sie die Spundmutter fest, um den Kühlmittelmixer auf der Trommel zu sichern.
3. Verbinden Sie das 1/2"-Innengewinde des Absperrventils mit der Wasserversorgung.
4. Drehen Sie den Reglerknopf auf die gewünschte Einstellung.
5. Öffnen Sie das Absperrventil vollständig, um die Wasserversorgung zu starten. Der Mixer gibt die gewünschte Mischung kontinuierlich aus, bis die Wasserversorgung eingeschaltet wird.
6. Nehmen Sie eine Probe der abgegebenen Mischung und prüfen Sie die Konzentration mit einem **Refraktometer**. Verwenden Sie den Regler, um die Konzentration zu erhöhen oder zu verringern, bis Sie die richtige Mischung erhalten.

### HINWEIS

- Die Mischungsverhältnisse wurden nach Tests bei einem Wasserdruck von 4 kg/cm<sup>2</sup> (3,93 Bar / 57 PSI) angegeben.
- Das tatsächliche Mischungsverhältnis kann je nach Wasserdruck variieren. Höherer Wasserdruck führt zu höherer Konzentration und umgekehrt.
- Die Regulierungsskala gibt einen Wert an, der auf Versuch und Irrtum beruht. Er sollte nicht als absoluter Prozentsatz verstanden werden.

### VORSICHT

- Der Mixer muss waagrecht innerhalb von +/- 10° montiert werden (wegen des Kugelrückschlagventils).
- Der Auslass wird mit einem PVC-Schlauch geliefert, der immer offen sein muss.
- Der Schlauch darf nicht an eine Vorrichtung angeschlossen werden, die den Flüssigkeitsdurchfluss einschränken kann.

## SPEZIFIKATIONEN

Mechanismus	Venturi Typ
Zur Verwendung mit	205 liter (55 Gal) Fässern
Wasserzulauf	1/2"
Spundgröße	2"
Schlauchlänge	1 meter
Absaugrohr	16 mm (außendurchmesser)
Anwendung	Metallbearbeitungsflüssigkeiten
Mischungsverhältnis	0 bis 10 %
Kapazität	1000 Liter pro Stunde



## BESKRIVNING

- Utformad för blandning av koncentrerad kylvätska och vatten för försörjning till maskiner, för användning i verkstäder. Kan även användas i garage för blandning av vatten med rengörings- och frostskyddsmedel, etc.
- Drivs med tryck från vattenförsörjningen.
- Roterande skivventil, precisions-CNC-bearbetad i rostfritt stål och mycket exakt.
- Kompakt konstruktion och minimala delar gör denna mixer både lätt att installera och mycket pålitlig.
- Konstruktion i aluminium ger låg vikt.
- Med fullflödeskulventil i mässing samt två backflödeskydd.
- Justering av blandningsförhållande kan justeras genom ett enkelt vrid på ratten.

## BESTÅNDSDELAR

1. Blandare (med avstängningsventil, skruvmutter och slang).
2. Sugrör.

## KYLVÄTSKEBLANDARENS FUNKTIONER

Detta är en proportionell blandare av Venturi-typ som drivs av vattentrycket som tillförs via en fullflödeskulventil i mässing.

Den använder vatten som passerar över en öppning för att skapa ett sug som drar in koncentratet från trumman i en blandningskammare där det blandas med vatten.

Enheten har två backventiler:

1. På vattensidan (för att förhindra att kylvätska rinner tillbaka in i vattenröret).
2. På kylvätskesidan (för att förhindra att vatten rinner tillbaka in i trumman).

Koncentrationen styrs via en mätanordning (roterande skivventil) med hjälp av en regulatorknapp.

En regulatorplatta delar upp hela intervallet av möjliga koncentrationer i 10 jämnstora inställningar. Användaren testar sig fram till önskad procentandel av kylmedelsblandningen med hjälp av en **Refraktometer**.

### OBS

Även om den reglerande skalan ger ett värde baserat på tester, bör den inte tas som ett absolut procenttal. För önskad blandning, ska den slutliga blandningen testas med en refraktometer.

## KOMPONENTER

Aluminium, rostfritt stål, mässing, nylon, PVC, nitrilgummi.

## INSTALLATION OCH DRIFT

1. Blandaren är redan utrustad med slang och avstängningsventil. Tryck in sugröret i spetsmuttern.
2. För in sugröret i trumman och dra åt spetsmuttern för att fästa kylvätskeblandaren på trumman.
3. Anslut avstängningsventilens 1/2" invändiga gängor till vattentillförseln.
4. Ställ in regulatorratten i önskat läge.
5. Öppna avstängningsventilen helt för att starta vattentillförseln. Mixern kommer kontinuerligt att dispensera den önskade blandningen medan vattentillförseln är PÅ.
6. Ta ett prov av den dispenserade blandningen och kontrollera koncentrationen med en **Refraktometer**. Använd regulatorratten till att öka eller minska koncentrationen tills du får den önskade blandningen.

### OBS

- Blandningsförhållandena har specificerats efter testning vid ett vattentryck på 4 kg/cm<sup>2</sup> (3,93 Bar / 57 PSI).
- Faktiska blandningsförhållanden kan variera beroende på vattentrycket. Högre vattentryck leder till högre koncentration och vice versa.
- Den reglerande skalan ger effektivt ett värde baserat på tester. Den ska inte ses som en absolut procentandel.

### VARNING

- Blandaren ska monteras horisontellt inom +/- 10° (på grund av kulbackventilen).
- Utloppet har en PVC-slang som alltid ska vara öppen.
- Slangen får inte anslutas till någon anordning som kan begränsa vätskeflödet.

## SPECIFIKATIONER

Mekanism	Venturi-typ
För användning av	Trummor på 205 liter (55 gal)
Vatteninlopp	1/2"
Mutterstorlek	2"
Slanglängd	1 meter
Sugrör (yttre diameter)	16 mm
Användningsområde	Vätskor inom metallarbete
Blandningsförhållande	0 till 10 %
Kapacitet	1000 liter per timme

**BESKRIVELSE**

- Utformet for å blande flytende kjølemiddelkonsentrat med vann for forsyning til maskiner, brukt på verksteder. Kan også brukes i garasjer for å blande vann med vaskemiddel, frostvæske osv.
- Drives av trykk fra vannforsyningen.
- Roterende tallerkenventil, presisjons CNC-maskinert av rustfritt stål og svært presist.
- Kompakt konstruksjon og få deler gjør denne blanderen enkel å installere og svært pålitelig.
- Lett aluminiumshus.
- Består av kuleventil av messing og er utstyrt med 2 tilbakeslagsventiler.
- Justeringen av blandingsforhold er variabelt og styres enkelt ved å vri på knotten.

**BESTANDDELER**

1. Blander (med avstengningsventil, spunsmutter og slange).
2. Sugerør.

**KJØLEMIDDELBLANDERENS FUNKSJON**

Dette er en proporsjonal blander av typen Venturi som drives av vanntrykk som forsynes via en messingkuleventil med full gjennomstrømming.

Den bruker vann som passerer over en åpning for å skape et sug som trekker konsentratet fra trommelen og inn i et blandekammer, hvor det blandes med vann.

Enheden har to tilbakeslagsventiler:

1. Ved vannsiden (for å forhindre tilbakestrømming av kjølemiddel til vannrøret)
2. Ved kjølemiddelsiden (for å forhindre tilbakestrømming av vann til trommelen)

Konsentrasjonen styres ved å vri på et doseringsapparat (f.eks. en tallerkenventil) ved hjelp av en regulatorknott. En regulatorplate deler alle mulige konsentrasjoner i 10 like innstillinger. Ønsket mengde kjølemiddelblanding oppnås med prøving og feiling ved hjelp av et **Refraktometer**.

**! MERK**

Selv om regulatormåleren gir en verdi basert på prøving og feiling, gir den ikke et absolutt prosentforhold. For å oppnå ønsket blanding må den faktiske blandingen testes med et refraktometer.

**MATERIALER**

Aluminium, rustfritt stål, messing, nylon, PVC, nitrilgummi.

**INSTALLASJON OG DRIFT**

1. Blanderen er allerede montert med en slange og avstengingsventil. Skyv sugerøret i spunsmutteren.
2. Sett sugerøret i trommelen og stram spunsmutteren for å koble kjøleblanderen til trommelen.
3. Koble de 1/2" hunngjengene på avstengingsventil til vannforsyningen.
4. Sett regulatorknotten til ønsket innstilling.
5. Åpne avstengingsventilen helt for å starte vannforsyningen. Blanderen fortsetter å fylle på ønsket blanding når vannforsyningen er på.
6. Ta en prøve av den påfylte blandingen og kontroller konsentrasjonen med et **Refraktometer**. Bruk regulatorknotten for å øke eller senke konsentrasjonen til du får en presis blanding.

**! MERK**

- Blandingsforholdene er spesifisert etter testing ved et vanntrykk på 4 kg/cm<sup>2</sup> (3,93 Bar / 57 PSI).
- Faktiske blandingsforhold kan variere avhengig av vanntrykk. Høyere vanntrykk fører til høyere konsentrasjoner og omvendt.
- Regulatormåleren gir en verdi basert på prøving og feiling. Verdien skal ikke tas som et absolutt prosentforhold.

**! ADVARSEL**

- Blanderen må monteres horisontalt innenfor +/- 10° (på grunn av kuleventilen).
- Utløpet blir forsynt med en PVC-slange, som alltid må være åpen.
- Slangen skal ikke kobles til noen enhet som kan begrense væskeflyten.

**SPESIFIKASJONER**

Mekanisme	Venturi-type
For bruk med	205 liter (55 Gal) Tromler
Vanninnløp	1/2"
Spunsstørrelse	2"
Slangelengde	1 meter
Sugerør (ytre diameter)	16 mm
Bruk	Metallbearbeidende væsker
Blandingsforhold	0 til 10 %
Kapasitet	1000 liter pr. time



## KUVAUS

- Suunniteltu nestemäisen jäähdytysnestetiivisteeseen sekoittamiseen veteen koneeseen syöttöä varten, käytettäväksi työpajoilla ja korjaamoilla veden sekoittamiseksi pesuaineisiin, pakkasnesteeseen jne.
- Toimii veden syötön paineella.
- Pyörivä levyventtiili, CNC-tarkkuustyöstö ruostumattomasta teräksestä & erittäin tarkka.
- Kompakti rakenne ja vähäinen osien määrä tekevät tästä sekoittimesta helpon asentaa ja erittäin luotettavan
- Kevyt alumiinirunko.
- Sisältää täysvirtauksisen messinkisen palloventtiilin & varustettu myös 2 vesilukolla.
- Sekoitussuhteen säätö on vaihtelevaa ja sitä ohjataan yksinkertaisella nuppia kääntämällä.

## AINESOSAT

1. Sekoittimen kokoonpano (sulkuventtiilillä, tulppamutterilla ja letkukokoonpanolla).
2. Imuletku.

## JÄÄHDYTYSNESTESEKOITTIMEN TOIMINTA

Tämä on Venturi-tyyppinen suhteutettu sekoitin, jota käytetään täysvirtauksisen ja messinkisen palloventtiilin kautta toimitetulla vedenpaineella.

Se käyttää aukon yli kulkevaa vettä luodakseen imun, joka vetää tiivisteiden rummusta sekoituskammioon, jossa se sekoitetaan veteen.

Laitteessa on kaksi takaiskuventtiiliä:

1. Veden puolella (estää jäähdytysnesteen takaisin virtauksen vesiputkeen).
2. Jäähdytysnesteen puolella (estää veden takaisin virtauksen rumpuun).

Pitoisuutta ohjataan kääntämällä mittauslaitetta (eli pyörivää levyventtiiliä) säätimen nupin avulla.

Säätölevy jakaa koko mahdollisten pitoisuuksien alueen 10 yhtä suureen asetukseen. Yrityksen ja erehdyksen perusteella haluttu prosenttiosuus jäähdytysnesteseoksesta saadaan testaamalla **Refraktometrillä**.

### HUOM

Vaikka säätöasteikko antaa tehokkaasti yrityksen ja erehdyksen perusteella arvon, sitä ei pidä pitää absoluuttisena prosenttisuhteena. Halutun sekoituksen saavuttamiseksi todellinen sekoitus on tarkistettava testaamalla refraktometrillä.

## KASTUVAT KOMPONENTIT

Alumiini, ruostumaton teräs, messinki, nailon, PVC, nitriliikumi.

## ASENNUS & KÄYTTÖ

1. Sekoittimeen on jo asennettu letku ja sulkuventtiili. Työnä imuletku tulppamutteriin.
2. Aseta imuletku rumpuun ja kiristä tulppamutteri kiinnittääksesi jäähdytysnestesekoittimen rumpuun.
3. Yhdistä sulkuventtiiliin 1/2" naaraskierteet veden syöttöön.
4. Käännä säätimen nuppi haluttuun asetukseen.
5. Avaa sulkuventtiili kokonaan käynnistääksesi veden syötön. Sekoitin annostelee jatkuvasti haluttua seosta, kunnes veden syöttö on päällä.
6. Ota näyte annostelusta seoksesta ja tarkista sen pitoisuus **Refraktometrillä**. Käytä säätimen nuppia lisätäksesi tai pienentääksesi pitoisuutta, kunnes saat tarkan sekoituksen.

### HUOM

- Seossuhteet on määritetty testauksen jälkeen vedenpaineessa 4 kg/cm<sup>2</sup> (3,93 Bar / 57 PSI).
- Todelliset seossuhteet voivat vaihdella vedenpaineen mukaan. Korkeampi vedenpaine johtaa korkeampaan pitoisuuteen ja päinvastoin.
- Säätöasteikko antaa tehokkaasti arvon, joka perustuu yritykseen ja erehdykseen. Sitä ei pidä pitää absoluuttisena prosenttisuhteena.

### HUOMAUTUS

- Sekoitin on asennettava vaakasuoraan +/- 10 °:een (pallosulkuventtiilin vuoksi).
- Poistoaukko toimitetaan PVC-letkulla, jonka on aina oltava auki.
- Letkua ei saa liittää mihinkään laitteeseen, joka voi rajoittaa nesteen virtausta.

## TEKNISET

Mekanismi	Venturi-tyyppi
Käytettäväksi seuraavien tuotteiden kanssa	205 litran (55 gallonan) rummut
Vedenotto	1/2"
Tulpan koko	2"
Letkun pituus	1 metri
Imuletku	16 mm (ulkokehän halkaisija)
Käyttö	Metallintyöstönesteet
Sekoitussuhde	0-10 %
Kapasiteetti	1000 litraa tunnissa